



Ergomatic

Für die Kaltleim-Etikettierung



Hohe Flexibilität bei der Kaltleim-Etikettierung



Bei der Behälterausstattung mit Kaltleim und geschnittenen Papieretiketten setzt die Ergomatic seit vielen Jahren Maßstäbe. Die Maschine ist als Rundläufer konzipiert und verfügt über ein präzise arbeitendes Etikettieraggregat. In puncto Effizienz, Genauigkeit und Tempo belegt die Ergomatic einen absoluten Spitzenplatz.

Auf einen Blick

- Kaltleim-Etikettierung von runden und Formbehältern
- Exaktes Fixieren der Behälter durch Zentrierglocken und Zentrierteller
- Schneller Zugriff auf die Benutzeroberfläche durch individuelle Transponder
- Einsatz von Fernwartung optional möglich



Funktionsprinzip



- 1** Die ankommenden Behälter werden von der Einteilschnecke entsprechend der Maschinenteilung auf Abstand gebracht.
- 2** Der Einlaufstern übergibt die Behälter an den sich drehenden Behältertablett. Hier werden sie zwischen Behältertellern und Zentrierglocken fest eingespannt und für den Etikettiervorgang zentriert.
- 3** In jedem Etikettieraggregat trägt eine Leimwalze aus gehärtetem Stahl einen hauchdünnen Leimfilm auf die gummierten Beleimungspaletten auf.
- 4** Die beleimten Paletten entnehmen die Etiketten aus dem Etikettenmagazin und übergeben sie an den Greiferzylinder. Dieser setzt sie präzise auf die Behälter, die auf dem Behältertablett vorbeilaufen.
- 5** Bürsten oder Anrollschwämme fixieren und glätten die Etiketten am Behälter.
- 6** Die etikettierten Behälter werden vom Auslaufstern erfasst und an das Transportband übergeben.

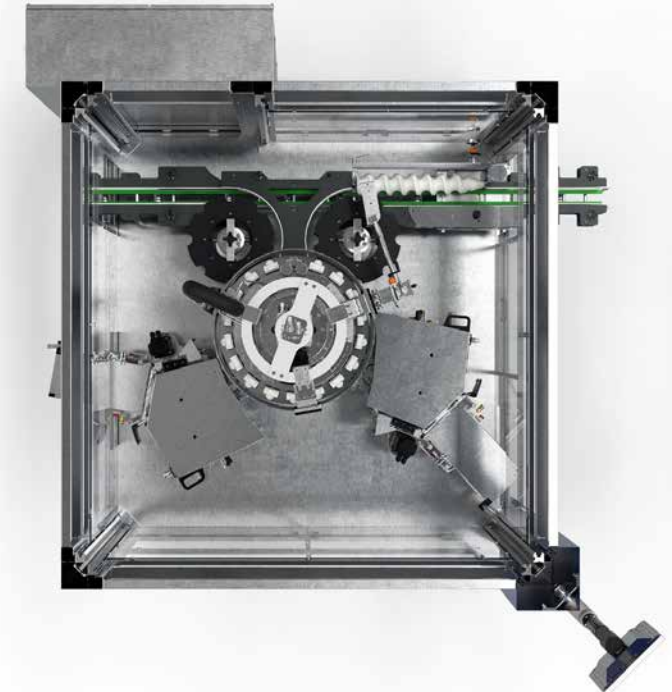

Ergomatic CL Aggregat



Technische Merkmale und Vorteile

- Leistungsbereich von 3.000 bis 72.000 Behältern pro Stunde je nach Etikettenbreite mit nur einem Aggregat
- Oszillierender Bewegungsablauf der Beileimungspaletten
 - Geringe Etikettenbelastung durch reduzierte Paletten-Geschwindigkeit beim Etiketten-Handling
- Hygienic Design mit glatten Oberflächen
 - Schnell und leicht zu reinigen
- Polygonaufnahmen für Leimwalze, Paletten und Greiferzylinder
 - Hochpräzise Behälterausstattung
- Leimwalzenlagerung mit Freilauf
 - Reduzierter Verschleiß an den Beileimungspaletten
 - Gleichmäßiger Leimauftrag auf Paletten
 - Werkzeuglose Entnahme der Leimwalze zur Reinigung
- Mechanische Einstellungen mit Zählwerk
 - Exakt reproduzierbare Einstellungen beim Sortenwechsel

CL: Classic



Zusatzeinrichtungen

Automatische Magazinbeschickung



Funktionsprinzip

- Etikettenvorrat von ca. 50.000 Etiketten pro Aggregat
- Für Etikettenbreiten bis 180 Millimeter
- Praxiserprobte, funktionssichere Einheit

Vorteile

- Die Bediener können mehrere Etikettenmagazine in einem Arbeitsschritt während der laufenden Produktion vorbereiten
- Die Maschine produziert länger, ohne dass ein Bedienereingriff nötig wäre
 - Entlastung des Bedienpersonals
 - Zeitgemäße Produktion im Hochleistungsbereich



Zusatzeinrichtungen



Geteilte Leimabstreifleiste

- Die geteilte Abstreifleiste ermöglicht zwei unterschiedliche Leimdicken auf einer Leimwalze
- Die Segmente des geteilten Leimschabers werden je über eine eigene Mikrometerschraube mit Zählwerk eingestellt
- Das ermöglicht ideale Leimdicken bei Einsatz unterschiedlicher Etikettenarten und Materialien

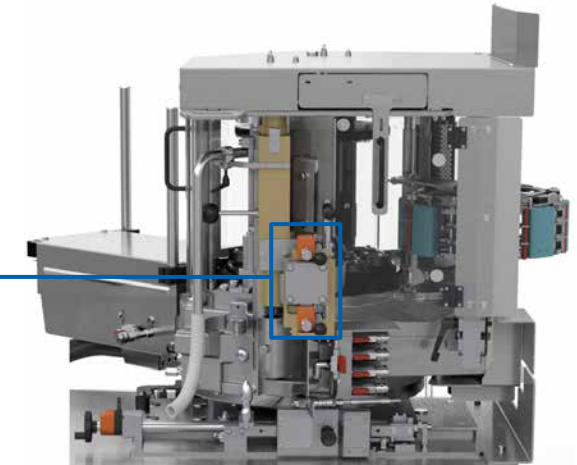

Multifunktions-Klemmstern

- Einsatz als Einlauf-, Auslauf- oder Verteilstern
- Keine Führungsbögen erforderlich
- Einsatz der Sterne für mehrere Behältersorten mit Durchmesser-Varianz
- Einsatz als Ausleitsystem nach der Etikettenkontrolle möglich



System-Erweiterungen

Etikettieren von Bügelverschlüssen



Funktionsprinzip

- Ausrichten der Behälter mit Kamerasystem
- Anpressen der Bügelverschluss-Etiketten innerhalb der Maschine mittels Andrückelementen

Vorteile

- Anpressen des Bügelverschluss-Etiketts direkt nach der Übergabe auf die Flasche
 - Hohe Etikettiergenauigkeit
- Geteilte Abstreifleiste für unterschiedliche Leimfilm-Dicke für Rumpf- und Bügelverschluss-Etikett
 - Optimaler Leimauftrag
- Gleichzeitiges Anbürsten des Rumpfetiketts und Anpressen des Bügelverschluss-Etiketts
 - Optimale Karussellauslegung



System-Erweiterungen

Stannioliierung



Technische Merkmale

- Stanniol als Premium-Etikett und Originalitätsschutz
- Dedizierte Falt-, Streich-, Umlege- und Anbürst-Vorrichtungen
- Verfügbare Varianten:
 1. Stanniol in Glattstrichversion – siehe Abbildung
 2. Halsring-Stanniol ohne Nachbehandlung
 3. Stanniol mit Materialanhäufung am Kronenkorken
 4. Stanniol oben offen mit Nachbehandlung
 5. Stanniol oben offen ohne Nachbehandlung

Vorteile

- Exaktes Zentrieren der Stanniole über dem Rumpfetikett und sanftes Anbürsten im Hals- bzw. Verschlussbereich
 - Konstantes Etikettierergebnis
- Geteilte Abstreifleiste für unterschiedliche Leimfilm-Dicken bei Rumpf- und Stannioletikett
 - Optimaler Leimauftrag



System-Erweiterungen

Kontrolleinheit Checkmat



Funktionsprinzip

Konfiguration in Paketen (0, 1, 2, 3), je nach Anforderungen mit folgenden Kontrollmöglichkeiten für Etikett und Druckbild:

1. Anwesenheit
2. Position und Schiefsitz
3. Richtigkeit durch einen 2D-Code
4. Muster- und Logovergleich
5. Abstehende Etiketten (Flagging)
6. Strichcode: Anwesenheit überprüfen und lesen
7. OCR-Schrift-Erkennung: Anwesenheit überprüfen und lesen (z. B. Datum)

Vorteile

- Ausleiten fehlerhafter Behälter
- Umfangreiche Statistik-Funktionen und Software
- Perfekte Integration in Basismaschine
- Bedienerentlastung
 - Erstellen neuer Sorten für weitere Druckbilder mit Wizard



Kompakte Kamera



EM-Kamera in Paketen (0, 1, 2, 3)

Ihre Vorteile



Bedienerfreundlichkeit

Die Ergomatic ist leicht zugänglich und komfortabel zu bedienen.

Flexibel einsetzbar

Ergomatic verarbeitet eine große Bandbreite unterschiedlicher Etiketten.

Breites Leistungsspektrum

Die Maschine deckt das gesamte Spektrum vom niedrigen bis zum höchsten Leistungsbereich ab.

Hohe Etikettierpräzision

Das Fixieren der Behälter zwischen Zentrierglocke und Zentrierteller garantiert eine hochpräzise Behälterausstattung.

Entlastung der Bediener

Die optional erhältliche automatische Magazinbeschickung entlastet die Bediener im Produktionsbetrieb zusätzlich.

Zeitersparnis

Behälter- oder Etikettenwechsel erfordern geringste Umstellzeiten.

Zukunftssicherheit

Die Ergomatic lässt sich auch nach Jahren im Einsatz noch nach- und umrüsten.



Neumaschine anfragen

In unserem Krones.shop können Sie ganz einfach ein unverbindliches Angebot anfragen.



Alles aus einer Hand



KIC Krones Klebstoffe – die Alleskönner für einen starken Halt

Ob PET oder Glas, ob Plastik oder Papier, ob Etiketten oder Verpackungen – bei KIC Krones finden Sie Ihre idealen Klebstoffe für eine hochwertige Produktpräsentation.

KIC Krones Reinigungsmittel bringen Ihre Maschine zum Strahlen

Nur wenn das Produktionsumfeld makellos ist, kann auch Ihr Produkt glänzen. Von KIC Krones erhalten Sie das optimale Reinigungs- und Desinfektionsmittel für jeden einzelnen Produktionsschritt.

KIC Krones Schmierstoffe für jeden Produktionsschritt

Egal ob Getriebe, Ketten oder Zentralschmierungen – unsere Fette und Öle sind wahre Alleskönner. Sie erreichen jeden Schmierpunkt, schützen dabei Ihre Anlage und schonen dank Lebensmittelverträglichkeit auch Ihr Produkt.

Krones Lifecycle Service – Partner for Performance

Auch nach dem Neumaschinenkauf kümmert sich Krones weiterhin um Ihre Anlagen: Die Krones LCS Experten stehen immer an Ihrer Seite und übersetzen Ihre Ziele und Wünsche in die optimalen LCS Lösungen.



**SOLUTIONS
BEYOND
TOMORROW**

